

T40RT/T46JRT

TELESKOP-ARBEITSBÜHNE



- Alltagstaugliche Teleskopbühnen mit Dieselantrieb
- Optional mit oder ohne Korbausleger erhältlich
- Ausgerüstet mit aktiver Pendelachse und Allradantrieb für beste Geländetauglichkeit
- Einfach zu bedienen und enorm wartungsfreundlich
- Speziell geeignet für den Stahl- und Metallbau oder auf Baustellen aller Art

 **snorkel**
www.snorkellifts.com

TELESKOP-ARBEITSBÜHNE

ABMESSUNGEN	T40RT	T46JRT
Max. Arbeitshöhe	14,2m	16,0m
Max. Plattformhöhe (A)	12,2m	14,0m
Max. Reichweite	10,1m	12,2m
Plattformabmessungen	2,44m x 1,0m	2,44m x 1,0m
Gesamtbreite (B)	2,44m	2,44m
Transportlänge (C)	7,57m	8,6m
Transporthöhe (D)	2,4m	2,4m
Radstand	2,44m	2,44m
Bodenfreiheit	360mm	360mm

LEISTUNGSDATEN		
Plattformkapazität	272kg	227kg
Max. fahrbare Höhe	12,2m	14,0m
Max. Fahrgeschwindigkeit (abgesenkt)	7,25km/h	7,25km/h
Max. Fahrgeschwindigkeit (angehoben)	1,1km/h	1,1km/h
Länge Korbarm	n/a	1,8m
Korbarm Winkel	n/a	136°
Einfahren/Ausfahren	64/64 sek	64/64 sek
Steigfähigkeit	45%	40%
Innerer Wenderadius	1,37m	1,37m
Äusserer Wenderadius	4,57m	4,57m
Reifen	Schaumgefüllt	
Steuerung	Proportionales Fahren, Heben und Schwenken	
Fahrssystem	4 Rad Antrieb mit aktiver Pendelachse	

ENERGIEVERSORGUNG		
Energiequelle	Kubota V1505T Diesel 44.2PS	
Notablass mit elektrischer Notpumpe	12V DC	12V DC

GEWICHT		
Eigengewicht	6486kg	7030kg

ARBEITSDIAGRAMM

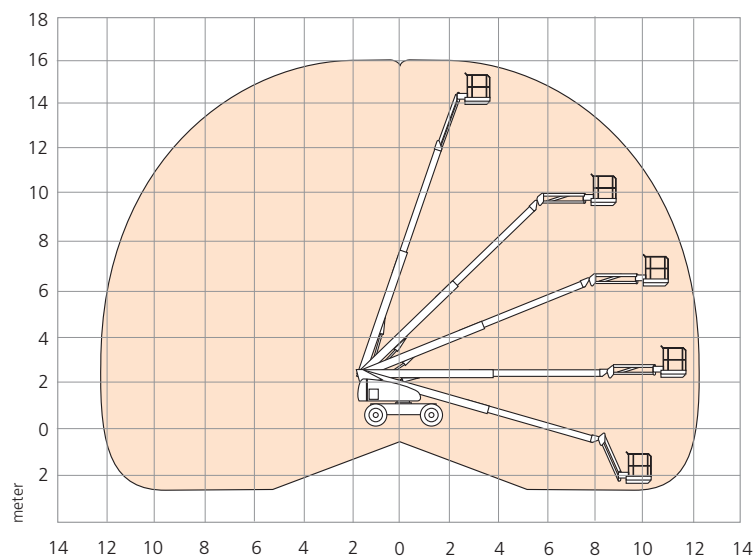

T40RT/T46JRT

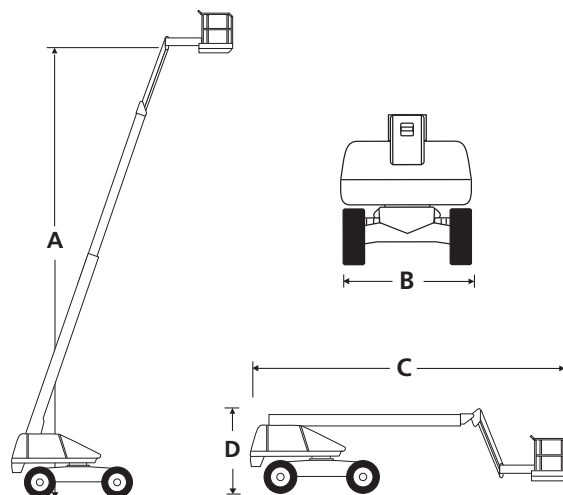

STANDARD MERKMALE

- 4 Rad Antrieb
- Snorkel Guard™ sekundäres Schutzsystem
- Aktive Pendelachse
- Ausschwenkbarer Dieselmotor
- Kippalarm mit Abschaltung
- Betriebsstundenzähler
- Elektrische Notpumpe
- Korb mit drei Einstiegsmöglichkeiten
- Warnleuchte
- 2 Jahre Garantie* / 5 Jahre auf Konstruktive Teile*
- CE- Abnahme

OPTIONEN

- Hausfarbe
- 1.82m x 0.99m Korb
- 110 oder 240V Kabel zur Plattform
- Plattform Arbeitsleuchten
- Hydraulikgenerator
- Luftanschluss zur Plattform
- Kaltwetter Paket
- Extrem Kaltwetter Paket
- Ausrüstung für Verglasungsarbeiten
- 12k Stromerzeuger
- 12k Stromerzeuger mit Ausrüstung für Verglasungsarbeiten

snorkel

Vigo Centre, Birtley Road,
Washington, Tyne & Wear,
NE38 9DA, U.K.

t: +44 (0) 845 1550 057

e: sales@snorkellifts.com

www.snorkellifts.com